

バレーボール(男子)

期 日 7月13日(土) 7月14日(日)

会 場 四日市市楠体育館

専門部長 水野 岳大

開 会 式 実施しない

閉 会 式 7月14日(日) 11:00~ (四日市市楠体育館)

勝ち上がり表

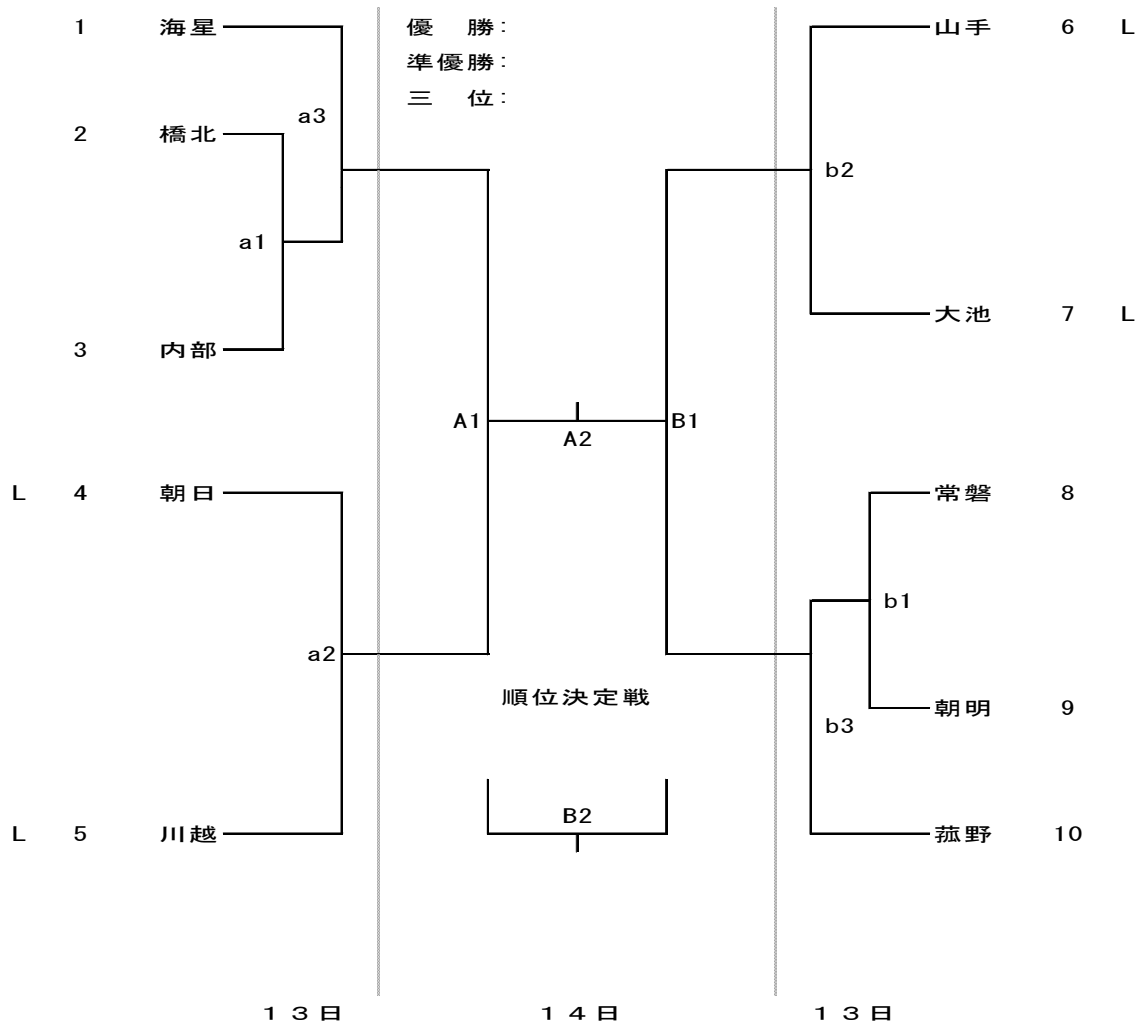

[時間設定] (設定はプロトコール開始の時間とする)			
13日(土)		14日(日)	
第1試合	8:30~	準決勝	8:30~
第2試合	9:30~	決勝・順位決定戦	9:30~
第3試合	10:30~	閉会式	11:00~

バレーボール(女子)

期 日 7月7日(日) 7月13日(土) 7月14日(日)

会 場 海星中学校 楠中学校

専門部長 水野 岳大

開 会 式 実施しない

閉 会 式 7月14日(日) 11:00~ (楠中学校)

勝ち上がり表

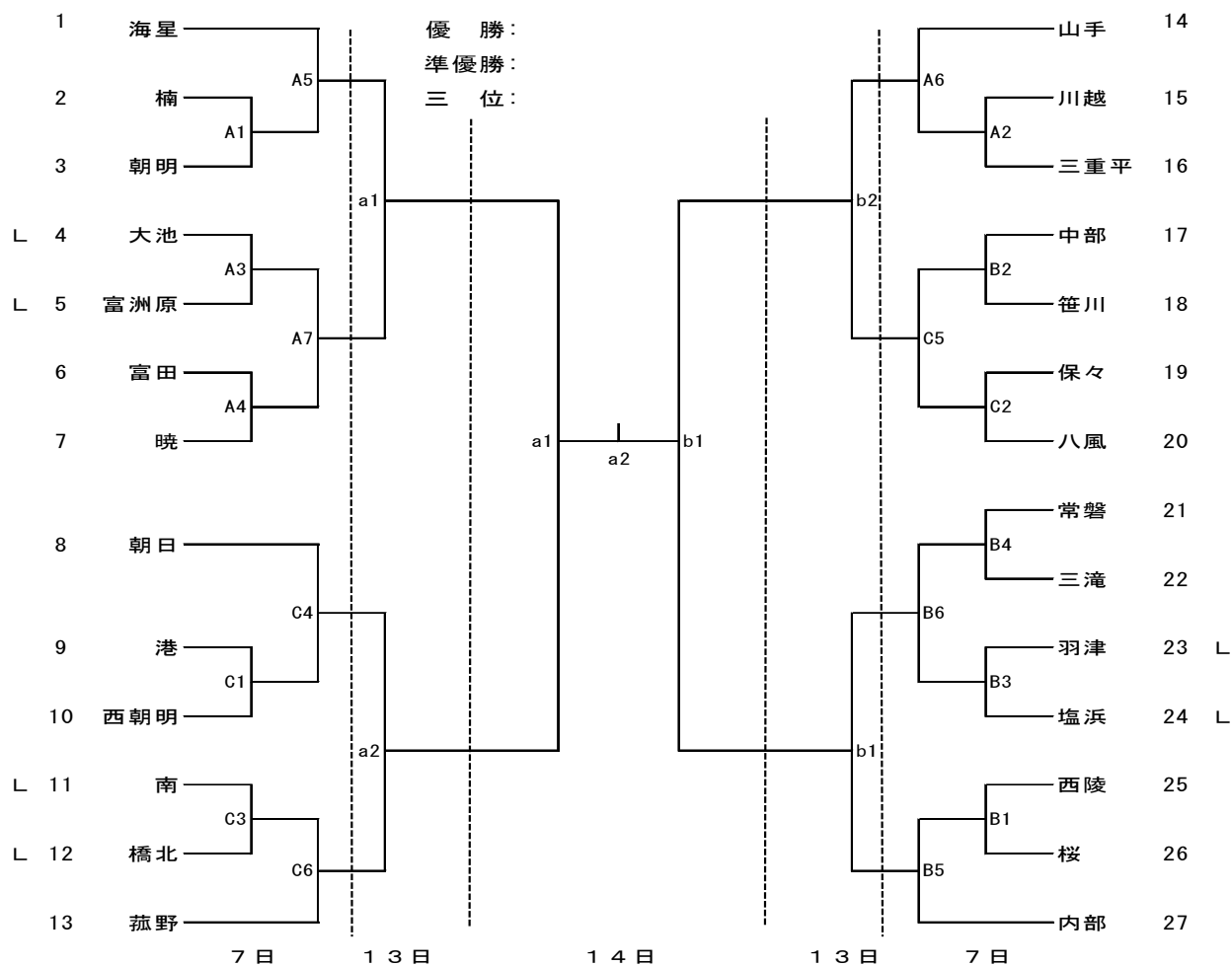

[時間設定] (設定はプロトコール開始の時間とする)					
7日(日)		13日(土)		14日(日)	
第1試合	8:30~	第1試合	8:30~	準決勝	8:30~
第2試合	9:30~	第2試合	9:30~	決勝	9:30~
第3試合	10:30~			閉会式	11:00~
第4試合	11:30~				
第5試合	12:30~				
第6試合	13:30~				
第7試合	14:30~				