

ソフトボール

期 日 7月 20日 21日 22日

会 場 西朝明中学校

専門部長 北保 道拓

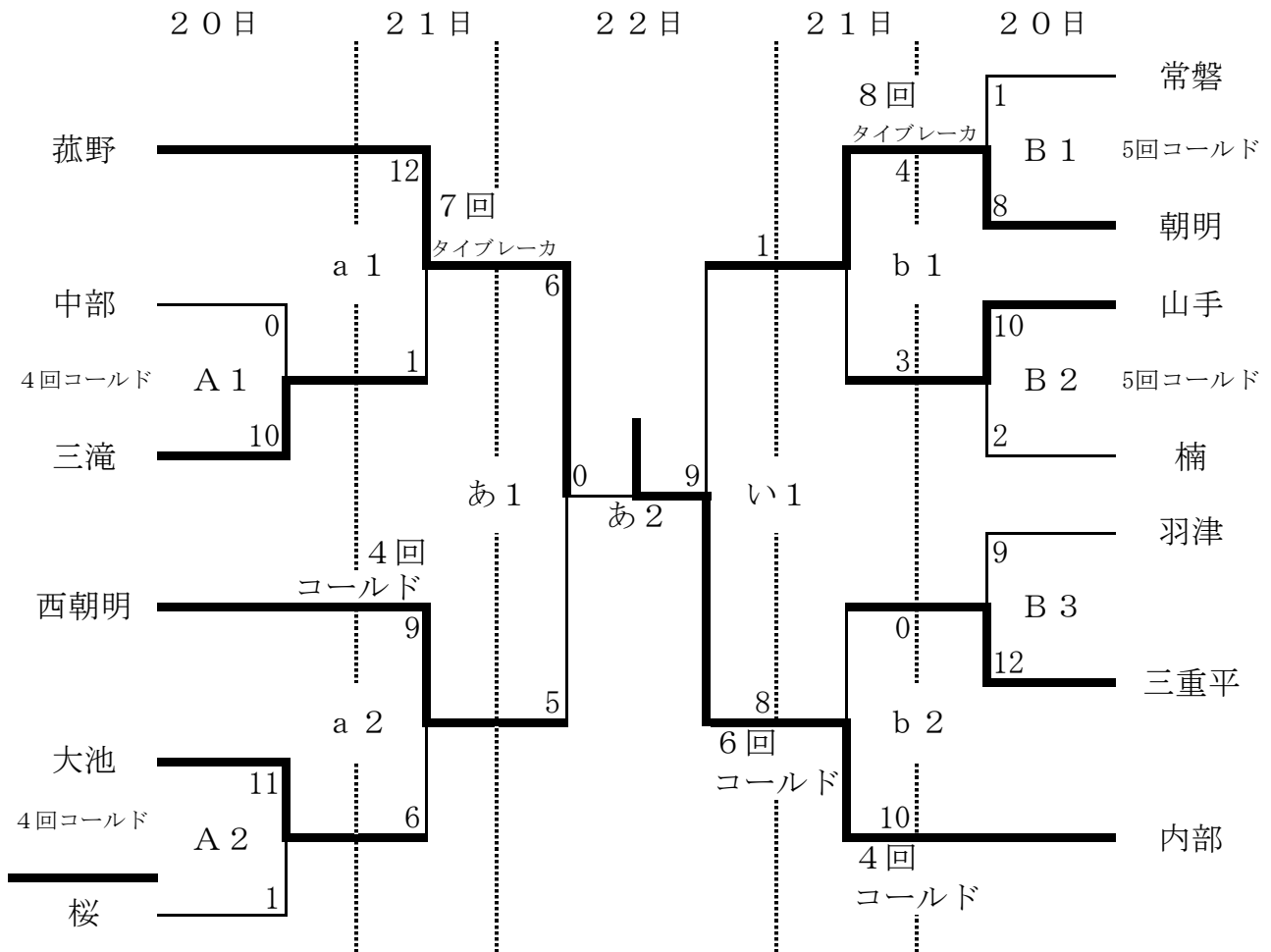

A, a, あ : ソフト場 B, b, い : 野球場

試合時間

	1	2	3
21日	9:30	11:30	14:00
22日	9:30	11:30	
23日	9:30	12:00	